

DRV-30/40



Single Stage, 오일 자동 순환, 직접 구동방식

- 간결한 디자인 / 튼튼한 내구성
- 쉬운 운전 / 간단한 유지관리
- 간단한 설치 / 공랭식(냉각수 불필요)
- 직접 구동 방식 / C face 설계 / 벨트 불필요
- 일체형 배기필터 : 99.9% 유분 제거 및 배출
- 저소음 설계

표준 품목 : 복합 소재 베인, 철망 흡입필터, 방진 고무발, TEFC 고효율 모터, 체크밸브, 유면계, 소음 감소용 배기커버, 배기커버(나사형-배관용)



선택 품목 : 배기 압력게이지, 히터 및 오일레벨 스위치, 온도 스위치, 수냉식 오일쿨러

■ Technical data

Models		DRV-	30	40
Displacement	60Hz	m ³ /h	36	48
		ℓ/min	600	800
	50Hz	m ³ /h	30	40
		ℓ/min	500	670
End-Vacuum	F Type	mbar	0.5	0.5
Motor (3Ph)	60Hz	kW(IEC)	1.1	1.5
		HP	1.5	2
	50Hz	kW(IEC)	0.9	1.1
Motor (1Ph)	50/60Hz	kW(IEC)	1.5	1.5
Revolution	60Hz	RPM	1,740	1,740
	50Hz		1,450	1,450
Noise	60Hz	dB(A)	67	67
	50Hz		64	64
Operating Temp.		°C	76	78
Oil Capacity		Ltr	1.4	1.4
Connections	Intake	G(BSP) or NPT	1¼"	1¼"
	Exhaust		1¼"	1¼"
Weight	with motor	kg	47	53

■ Performance Curve

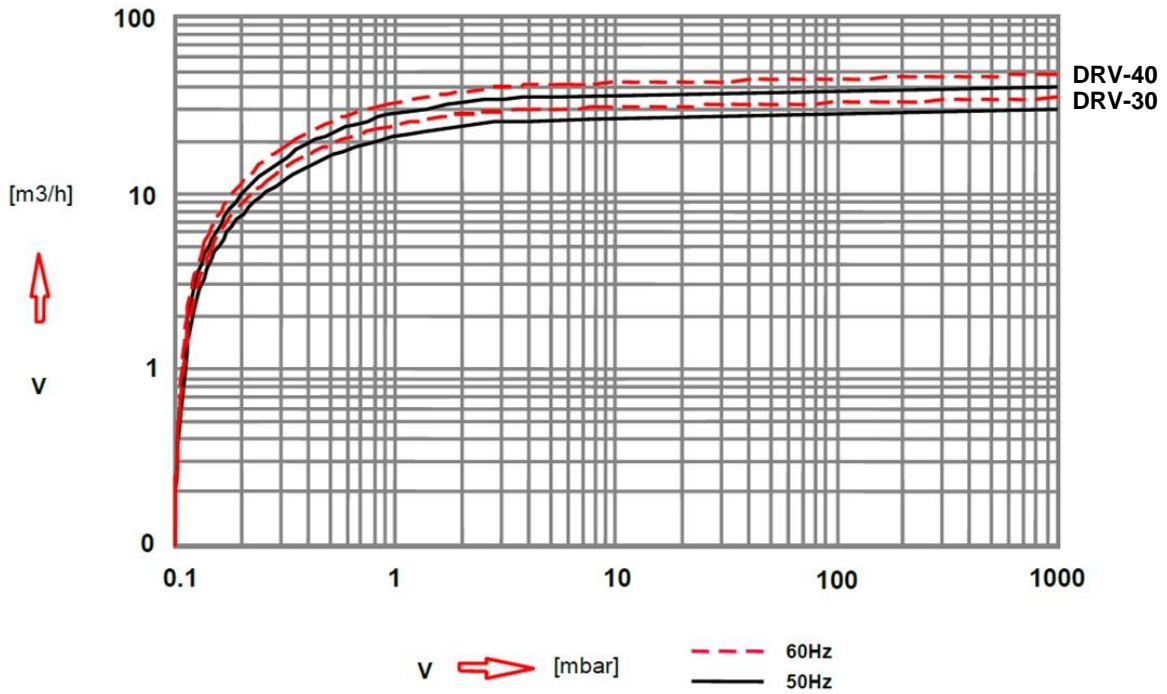

■ Dimensions

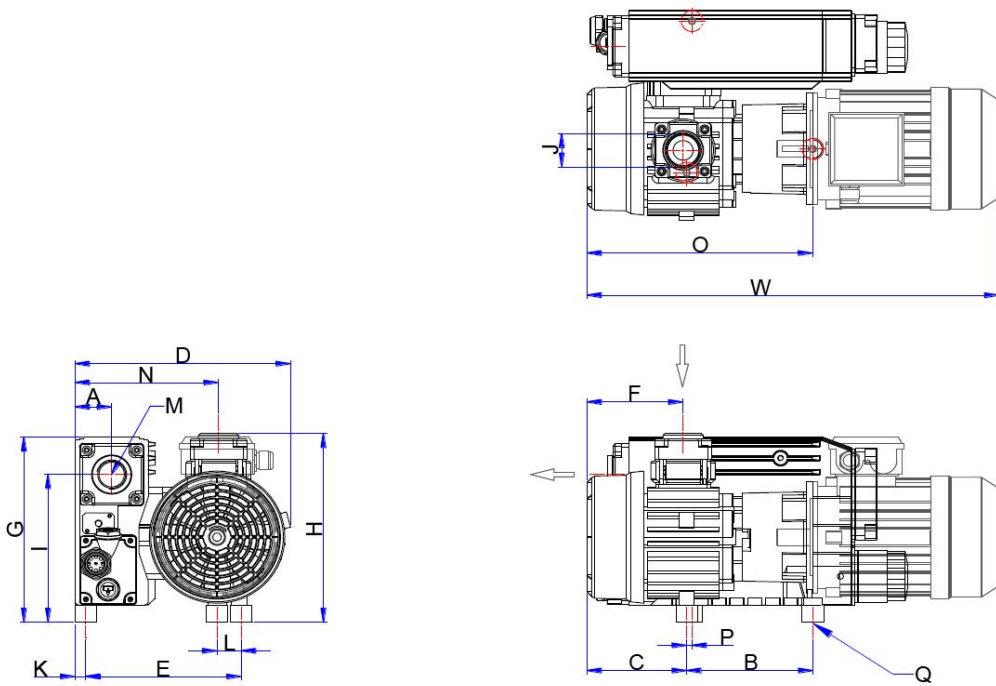

Models	W	D	H	A	B	C	E	F	G	I	J	K	L	M	N	O	P	Q
DRV-30	575	301	270	50	176	139	217	134	265	212	G1¼"	15	34	G1¼"	200	315	7.5	3×M8
DRV-40	630	301	270	50	191	154	217	149	265	212	G1¼"	15	34	G1¼"	200	345	7.5	3×M8